

Technische Daten
Dati tecnici
Datos técnicos

LTM 1045/1

Mobilkran
Autogrù
Grúa todo terreno rápida

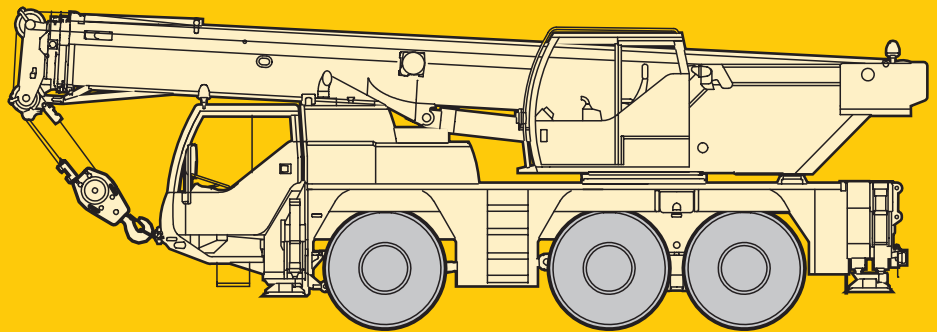

LIEBHERR

Die Traglasten am Teleskopausleger. Portate del braccio telescopico. Capacidades de carga con la pluma telescópica.

LTM 1045/1



10,3 m – 34 m



360°

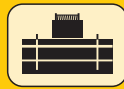

7 t



m	10,3 m		15 m				19,8 m		24,5 m		29,3 m		32,1 m		34 m		m
	*	*	*	**	**	**	**	**	**	**	**	**	**	**	**		
3	45	41															3
3,5	41	37	26,1	23,3	26,1	23,3	25,1	22									3,5
4	38	33,5	26,7	23,4	26,7	23,4	24,7	21,9									4
4,5	34	30,5	27,3	23,6	27,3	23,6	23,2	21,8	19,6	15,1	15,6	9,4					4,5
5	32	27,6	26,3	23,7	26,3	23,7	21,8	21,2	18,5	15	15,1	9,3	12,2	5,8			5
6	27,2	23,1	23,4	23,4	23,3	23,3	19,3	19,3	16,6	14,8	13,9	9	11,9	5,5	10	3,1	6
7	20,9	19,2	20,9	20,9	19,5	19,5	17,3	17,3	15,1	14,6	12,9	8,1	11,6	5,3	9,5	2,9	7
8			17,6	17,6	16,2	16,2	15,7	15,7	13,7	13,7	11,8	7,9	10,8	5,1	9,1	2,7	8
9			14,4	14,4	13,8	13,8	13,7	13,7	12,6	12,6	11	7,7	10,1	4,9	8,6	2,6	9
10			12,1	12,1	11,6	11,6	11,7	11,7	11,2	11,2	10,2	7,5	9,5	4,8	8,2	2,5	10
12			9	9	8,5	8,5	8,6	8,6	8,7	8,7	8,3	7,2	8,1	3,8	7,5	2,3	12
14							6,6	6,6	6,7	6,7	6,7	6,7	6,6	3,6	6,5	2,1	14
16							5,3	5,3	5,4	5,4	5,4	5,4	5,4	3,4	5,3	1,9	16
18									4,3	4,3	4,4	4,4	4,4	3,3	4,3	1,7	18
20									3,6	3,6	3,6	3,6	3,6	3,1	3,6	1,6	20
22											3	3	3	3	3	1,3	22
24											2,5	2,5	2,6	2,6	2,5	0,9	24
26											2,1	2,1	2,1	2,1	2,1		26
28													1,8	1,4	1,8		28
30														1,5			30
I	0				20			40		60		80		92		100	I
II	0				20			40		60		80		92		100	II
III	0				20			40		60		80		92		100	III

* nach hinten / sul posteriore / hacia atrás

** teleskopierbare Lasten / portate del braccio in estensione / cargas telescópicas

TAB 105001 / 105003



10,3 m – 34 m



360°

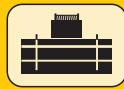

5,6 t



m	10,3 m		15 m				19,8 m		24,5 m		29,3 m		32,1 m		34 m		m
	*	*	*	**	**	**	**	**	**	**	**	**	**	**			
3	45	41															3
3,5	41,5	37	26,1	23,3	26,1	23,3	25,1	22									3,5
4	38	33	26,7	23,4	26,7	23,4	24,7	21,9									4
4,5	34	30	27,3	23,6	27,3	23,6	23,2	21,8	19,6	15,1	15,6	9,4					4,5
5	32	27,3	26,3	23,7	26,3	23,7	21,8	21,2	18,5	15	15,1	9,3	12,2	5,8			5
6	27,2	22,8	23,4	23,4	23	23	19,3	19,3	16,6	14,8	13,9	9	11,9	5,5	10	3,1	6
7	20,4	18,6	20,3	20,3	18,8	18,8	17,3	17,3	15,1	14,6	12,9	8,1	11,6	5,3	9,5	2,9	7
8			16,5	16,5	15,6	15,6	15	15	13,7	13,7	11,8	7,9	10,8	5,1	9,1	2,7	8
9			13,5	13,5	12,9	12,9	12,6	12,6	11,9	11,9	11	7,7	10,1	4,9	8,6	2,6	9
10			11,3	11,3	10,7	10,7	10,9	10,9	10,3	10,3	9,8	7,5	9,5	4,8	8,2	2,5	10
12			8,4	8,4	7,8	7,8	8	8	8	8	7,6	7,2	7,5	3,8	7,3	2,3	12
14							6,1	6,1	6,2	6,2	6,1	6,1	6	3,6	5,9	2,1	14
16							4,8	4,8	4,9	4,9	5	5	4,9	3,4	4,8	1,9	16
18									3,9	3,9	4	4	3,9	3,3	3,9	1,7	18
20									3,2	3,2	3,3	3,3	3,2	3,1	3,2	1,6	20
22											2,7	2,7	2,7	2,7	2,7	1,3	22
24											2,2	2,2	2,3	2,3	2,2	0,9	24
26											1,8	1,8	1,9	1,9	1,9		26
28													1,5	1,4	1,5		28
30														1,3			30
I	0				20			40		60		80		92		100	I
II	0				20			40		60		80		92		100	II
III	0				20			40		60		80		92		100	III

* nach hinten / sul posteriore / hacia atrás

** teleskopierbare Lasten / portate del braccio in estensione / cargas telescópicas

TAB 105055 / 105057

Sein größtes Lastmoment ist 163,2 tm.

Die Traglasten am Teleskopausleger. Portate del braccio telescopico. Capacidades de carga con la pluma telescópica.

LTM 1045/1



10,3 m – 15 m



0° / 360°

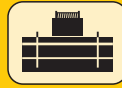

7 t / 5,6 t



m	10,3 m				15 m								m
	0°		360°		0°				360°				
	7 t	5,6 t	7 t	5,6 t	7 t	7 t**	5,6 t	5,6 t**	7 t	7 t**	5,6 t	5,6 t**	
3	17,8	16,4	12	10,8	14,8	14,8	13,6	13,6	10,1	10,1	9,2	9,2	3
3,5	14,3	13,1	9,7	8,8	12,3	12,3	11,3	11,3	8,4	8,4	7,6	7,6	3,5
4	11,8	10,8	8,1	7,2	10,4	10,4	9,5	9,5	7,2	7,2	6,4	6,4	4
4,5	10	9,1	6,8	6,1	8,9	8,9	8,2	8,2	6,2	6,2	5,5	5,5	4,5
5	8,6	7,8	5,8	5,1	6,9	6,9	6,2	6,2	4,7	4,7	4,1	4,1	5
6	6,5	5,9	4,3	3,8	5,4	5,4	4,9	4,9	3,6	3,6	3,1	3,1	6
7	5,1	4,6	3,3	2,8	4,4	4,4	3,9	3,9	2,8	2,8	2,4	2,4	7
8					3,6	3,6	3,2	3,2	2,2	2,2	1,8	1,8	8
9					2,9	2,9	2,5	2,5	1,7	1,7	1,3	1,3	9
10					2	2	1,6	1,6	1	1			10
12													12
I	0				20								I
II	0				20								II
III	0				20								III

Reifengröße / Dimensione pneumatici / Tamaño de neumáticos: 16.00 R 25.

TAB 105037 / 105039 / 105091 / 105093

** teleskopierbare Lasten / portate del braccio in estensione / cargas telescopables

m	10,3 m				15 m								m
	0°		360°		0°				360°				
	7 t	5,6 t	7 t	5,6 t	7 t	7 t**	5,6 t	5,6 t**	7 t	7 t**	5,6 t	5,6 t**	
3	16,9	16,4	9,2	8,6	14,8	14,8	13,6	13,6	8	8	7,7	7,7	3
3,5	14,3	13,1	7,8	7,4	12,3	12,3	11,3	11,3	7	7	6,7	6,7	3,5
4	11,8	10,8	6,8	6,4	10,4	10,4	9,5	9,5	6,2	6,2	5,9	5,9	4
4,5	10	9,1	5,9	5,6	8,9	8,9	8,2	8,2	5,5	5,5	5,2	5,2	4,5
5	8,6	7,8	5,2	5	6,9	6,9	6,2	6,2	4,2	4,2	4	4	5
6	6,5	5,9	4	3,8	5,4	5,4	4,9	4,9	3,4	3,4	3,1	3,1	6
7	5,1	4,6	3,2	2,8	4,4	4,4	3,9	3,9	2,8	2,8	2,4	2,4	7
8					3,6	3,6	3,2	3,2	2,2	2,2	1,8	1,8	8
9					2,9	2,9	2,5	2,5	1,7	1,7	1,3	1,3	9
10					2	2	1,6	1,6	1	1			10
12													12
I	0				20								I
II	0				20								II
III	0				20								III

Reifengröße / Dimensione pneumatici / Tamaño de neumáticos: 14.00 R 25.

TAB 105041 / 105043 / 105095 / 105097

** teleskopierbare Lasten / portate del braccio in estensione / cargas telescopables

Anmerkungen zu den Traglasttabellen.

- Für die Kranberechnungen gelten die DIN-Vorschriften lt. Gesetz gemäß Bundesarbeitsblatt von 2/85: Die Traglasten DIN/ISO entsprechen den geforderten Standsicherheiten nach DIN 15019, Teil 2 und ISO 4305. Für die Stahltragwerke gilt DIN 15018, Teil 3. Die bauliche Ausbildung des Krans entspricht DIN 15018, Teil 2 sowie der F. E. M.
- Bei den DIN/ISO-Traglasttabellen sind in Abhängigkeit von der Auslegerlänge Windstärken von 5 bis 7 Beaufort zulässig.
- Die Traglasten sind in Tonnen angegeben.
- Das Gewicht des Lasthakens bzw. der Hakenflasche ist von den Traglasten abzuziehen.
- Die Ausladungen sind von Mitte Drehkranz gemessen.
- Die Traglasten für den Teleskopausleger gelten nur bei demontierter Klappspitze.
- Traglaständerungen vorbehalten.
- Traglasten über 42 t nur mit Zusatzflasche.

Note alle tabelle di portata.

- Per i calcoli della gru sono valide le norme DIN, conformemente al decreto federale tedesco del 2/85. I carichi DIN/ISO sono conformi alle sicurezze della stabilità richieste, secondo la norma DIN 15019, parte 2 e ISO 4305. La struttura portante in acciaio della gru risponde alle norme DIN 15018, parte 3. La progettazione della costruzione della gru è concepita secondo le norme DIN/ISO 15018, parte 2 e secondo F.E.M.
- Le tabelle delle portate DIN/ISO tengono conto di un vento forza da 5 a 7 Beaufort, a seconda della lunghezza del braccio.
- Le portate sono indicate in tonnellate.
- Il peso del gancio di carico ovvero del bozzello deve essere detratto dai valori di portata.
- Gli sbracci sono misurati dal centro dell'asse di rotazione.
- Le portate del braccio telescopico si intendono solo con il falcone smontato.
- Sono possibili modifiche.
- Portate sopra le 42 t. soltanto con puleggia addizionale.

Observaciones con respecto a las tablas de carga.

- Para los cálculos de grúa se aplican las normas DIN conforme a la ley según la hoja de servicios de la RFA del 2/85: las capacidades de carga DIN/ISO corresponden a las estabildades requeridas según DIN 15019, parte 2, e ISO 4305. Para las estructuras metálicas portantes se aplica la norma DIN 15018, parte 3. La configuración estructural de la grúa corresponde a DIN 15018, parte 2, y a F.E.M.
- En las tablas de carga DIN/ISO se admiten fuerzas de viento entre 5 y 7 Beaufort, dependiendo de la longitud de pluma.
- Las capacidades de carga se indican en toneladas.
- El peso del gancho de carga o del polipasto de gancho se ha de restar de las capacidades de carga.
- Los radios de trabajo se han medido desde el centro de la corona de giro.
- Las capacidades de carga para las plumas telescópicas se refieren a capacidades de carga con el plumin lateral desmontado.
- Las capacidades de carga están sujetas a modificaciones.
- Capacidades de carga superiores a 42 t sólo con polipasto adicional.

Momento di carico massimo è di 163,2 tm.

Die Hubhöhen. Altezze di sollevamento. Alturas de elevación.

LTM 1045/1

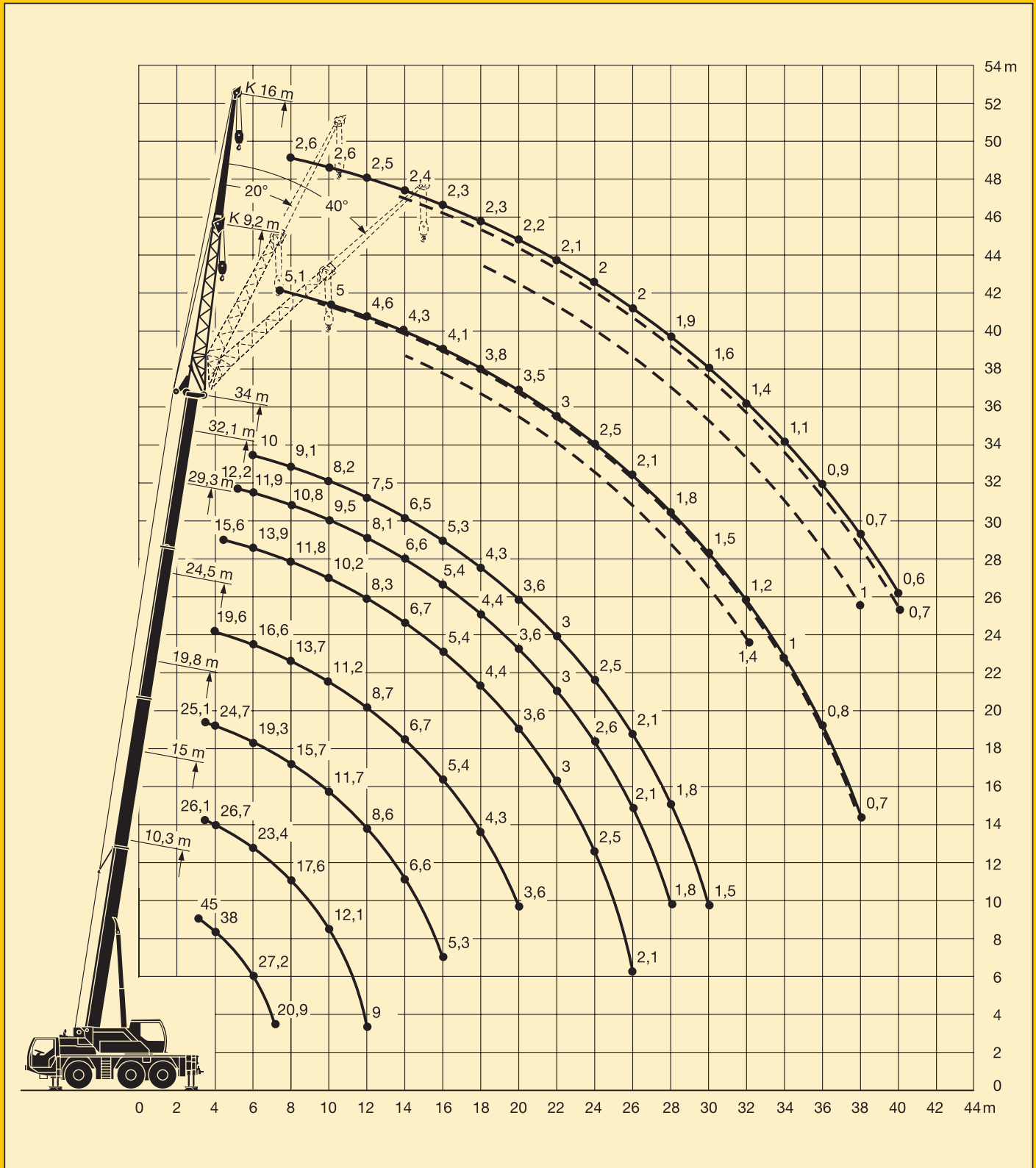

Die Traglasten an der Klappspitze. Portate del falcone ribaltabile. Capacidades de carga con plumín lateral.

LTM 1045/1



10,3 m – 34 m

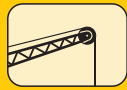

9,2 m



360°

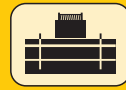

7 t



m	10,3 m			29,3 m						32,1 m						34 m						m	
	0°	20°	40°	0° **		20° **		40° **		0° **		20° **		40° **		0° **		20° **		40° **			
3-4	6,2																						3-4
4,5	6,2	4,8																					4,5
5	6,2	4,8																					5
6	6,2	4,8		6,2	6,2					5,6	4,8												6
7	6,1	4,8	3,9	6,1	6,1					5,6	4,5					5,1	2,3						7
8	6	4,8	3,9	6	6					5,5	3,6					5,1	2,2						8
9	5,6	4,6	3,9	5,9	5,9	4,8	4,8			5,4	3,5					5	2						9
10	5,2	4,3	3,9	5,7	5,7	4,7	4,7			5,3	3,3	4,5	3,2			5	1,9	4,3	1,8				10
12	4,5	4	3,8	5,4	5,4	4,4	4,4	3,9	3,9	5	3,1	4,3	2,9	3,8	2,8	4,6	1,6	4,2	1,6				12
14	4	3,7	3,7	5,2	5,2	4,2	4,2	3,8	3,8	4,8	2,8	4,2	2,7	3,7	2,6	4,3	1,5	4	1,4	3,7	1,4		14
16	3,7	3,6		4,9	4,9	4	4	3,7	3,7	4,6	2,6	4	2,5	3,7	2,5	4,1	1,3	3,9	1,2	3,6	1,2		16
18				4,4	4,4	3,9	3,9	3,7	3,7	4,3	2,5	3,9	2,4	3,6	2,3	3,8	1,1	3,7	1,1	3,5	1,1		18
20				3,7	3,7	3,8	3,8	3,6	3,6	3,6	2,3	3,8	2,2	3,6	2,2	3,5	1	3,5	1	3,4	1		20
22				3,2	3,2	3,4	3,4	3,6	3,6	3,1	2,2	3,3	2,1	3,5	2	3	0,8	3,2	0,9	3,2	0,9		22
24				2,7	2,7	2,9	2,9	3	3	2,6	2,1	2,8	2	3	1,9	2,5		2,8	0,7	2,9	0,7		24
26				2,2	2,2	2,4	2,4	2,5	2,5	2,2	1,9	2,4	1,9	2,5	1,8	2,1		2,3		2,5			26
28				1,9	1,9	2	2	2,1	2,1	1,8	1,4	2	1,5	2,1	1,5	1,8		2		2,1			28
30				1,6	1,6	1,7	1,7			1,5	1,1	1,6	1,2	1,7	1,2	1,5		1,6		1,7			30
32				1,3	1,3	1,4	1,4			1,2	0,8	1,4	0,9			1,2		1,3		1,4			32
34				1,1	1,1	1,1	1,1			1		1,1	0,6			1		1,1					34
36										0,8		0,9				0,8		0,9					36
38																0,6		0,7					38
I	0			80						92						100						I	
II	0			80						92						100						II	
III	0			80						92						100						III	

** teleskopierbare Lasten / portate del braccio in estensione / cargas telescópables

TAB 105009 / 105011 / 105013



10,3 m – 34 m

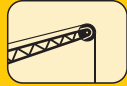

16 m



360°



7 t



m	10,3 m			29,3 m						32,1 m						34 m						m	
	0°	20°	40°	0° **		20° **		40° **		0° **		20° **		40° **		0° **		20° **		40° **			
3-4	3																						3-4
4,5	3																						4,5
5	3																						5
6	3			3	3																		6
7	2,9			2,9	2,9					2,7	2,7												7
8	2,9	2,3		2,9	2,9					2,7	2,7					2,6	2						8
9	2,8	2,3		2,8	2,8					2,6	2,6					2,6	1,8						9
10	2,8	2,3		2,8	2,8					2,6	2,6					2,6	1,7						10
12	2,6	2,2	1,8	2,7	2,7	2,3	2,3			2,6	2,6					2,5	1,5						12
14	2,3	2,1	1,8	2,6	2,6	2,2	2,2			2,5	2,5	2,1	2,1			2,4	1,3	2,1	1,2				14
16	2,1	1,9	1,8	2,5	2,5	2,1	2,1			2,4	2,4	2,1	2,1			2,3	1,1	2	1,1				16
18	2	1,8	1,7	2,3	2,3	2	2	1,8	1,8	2,3	2,2	2	2	1,7	1,7	2,3	1	2	1	1,7	1		18
20	1,8	1,7	1,7	2,2	2,2	1,9	1,9	1,7	1,7	2,2	2,1	1,9	1,9	1,7	1,7	2,2	0,8	1,9	0,8	1,7	0,8		20
22	1,7	1,7		2,2	2,2	1,9	1,9	1,7	1,7	2,1	1,9	1,9	1,8	1,7	1,7	2,1	0,7	1,8	0,7	1,7	0,7		22
24				2,1	2,1	1,8	1,8	1,6	1,6	2	1,8	1,8	1,7	1,6	1,6	2		1,8	0,6	1,6	0,6		24
26				2	2	1,7	1,7	1,6	1,6	2	1,7	1,7	1,6	1,6	1,6	2		1,7		1,6			26
28				1,9	1,9	1,7	1,7	1,6	1,6	1,9	1,6	1,7	1,5	1,6	1,5	1,9		1,7		1,6			28
30				1,7	1,7	1,7	1,7	1,6	1,6	1,7	1,4	1,7	1,4	1,6	1,4	1,6		1,7		1,6			30
32				1,5	1,5	1,6	1,6	1,6	1,6	1,4	1	1,6	1,1	1,6	1,1	1,4		1,6		1,6			32
34				1,2	1,2	1,4	1,4	1,5	1,5	1,2	0,7	1,4	0,9	1,5	0,9	1,1		1,3		1,5			34
36				1	1	1,2	1,2	1,2	1,2	1		1,1	0,7	1,2	0,7	0,9		1,1		1,2			36
38				0,8	0,8	0,9	0,9			0,8		0,9		1		0,7		0,9		1			38
40				0,7	0,7	0,8	0,8			0,6		0,7				0,6		0,7					40
I	0			80						92						100						I	
II	0			80						92						100						II	
III	0			80						92						100						III	

** teleskopierbare Lasten / portate del braccio in estensione / cargas telescópables

TAB 105009 / 105011 / 105013

Momento de carga máximo 163,2 tm.

Die Traglasten an der Klappspitze. Portate del falcone ribaltabile. Capacidades de carga con plumín lateral.

LTM 1045/1



10,3 m – 34 m

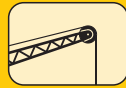

9,2 m



360°

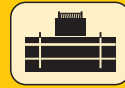

5,6 t



m	10,3 m			29,3 m						32,1 m						34 m						m
	0°	20°	40°	0° **		20° **		40° **		0° **		20° **		40° **		0° **		20° **		40° **		
3-4	6,2																					3-4
4,5	6,2	4,8																				4,5
5	6,2	4,8																				5
6	6,2	4,8		6,2	6,2					5,6	4,8											6
7	6,1	4,8	3,9	6,1	6,1					5,6	4,5					5,1	2,3					7
8	6	4,8	3,9	6	6					5,5	3,6					5,1	2,2					8
9	5,6	4,6	3,9	5,9	5,9	4,8	4,8			5,4	3,5					5	2					9
10	5,2	4,3	3,9	5,7	5,7	4,7	4,7			5,3	3,3	4,5	3,2			5	1,9	4,3	1,8			10
12	4,5	4	3,8	5,4	5,4	4,4	4,4	3,9	3,9	5	3,1	4,3	2,9	3,8	2,8	4,6	1,6	4,2	1,6			12
14	4	3,7	3,7	5,2	5,2	4,2	4,2	3,8	3,8	4,8	2,8	4,2	2,7	3,7	2,6	4,3	1,5	4	1,4	3,7	1,4	14
16	3,7	3,6		4,8	4,8	4	4	3,7	3,7	4,6	2,6	4	2,5	3,7	2,5	4,1	1,3	3,9	1,2	3,6	1,2	16
18				4	4	3,9	3,9	3,7	3,7	3,9	2,5	3,9	2,4	3,6	2,3	3,8	1,1	3,7	1,1	3,5	1,1	18
20				3,3	3,3	3,6	3,6	3,6	3,6	3,2	2,3	3,5	2,2	3,6	2,2	3,1	1	3,5	1	3,4	1	20
22				2,8	2,8	3,1	3,1	3,2	3,2	2,7	2,2	3	2,1	3,2	2	2,6	0,8	2,9	0,9	3,1	0,9	22
24				2,4	2,4	2,6	2,6	2,7	2,7	2,3	2,1	2,5	2	2,7	1,9	2,2		2,4	0,7	2,6	0,7	24
26				2	2	2,1	2,1	2,2	2,2	1,9	1,9	2,1	1,9	2,2	1,8	1,8		2		2,2		26
28				1,6	1,6	1,8	1,8	1,8	1,8	1,6	1,4	1,7	1,5	1,8	1,5	1,5		1,7		1,8		28
30				1,3	1,3	1,4	1,4			1,3	1,1	1,4	1,2	1,5	1,2	1,3		1,4		1,5		30
32				1,1	1,1	1,2	1,2			1	0,8	1,1	0,9			1		1,1		1,2		32
34				0,9	0,9	0,9	0,9			0,8		0,9	0,6			0,8		0,9				34
36										0,6		0,7				0,6		0,7				36
I	0					80						92						100				I
II	0					80						92						100				II
III	0					80						92						100				III

** teleskopierbare Lasten / portate del braccio in estensione / cargas telescópables

TAB 105063 / 105065 / 105067



10,3 m – 34 m

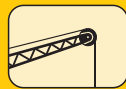

16 m



360°

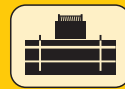

5,6 t



m	10,3 m			29,3 m						32,1 m						34 m						m
	0°	20°	40°	0° **		20° **		40° **		0° **		20° **		40° **		0° **		20° **		40° **		
3-4	3																					3-4
4,5	3																					4,5
5	3																					5
6	3			3	3																	6
7	2,9			2,9	2,9					2,7	2,7											7
8	2,9	2,3		2,9	2,9					2,7	2,7					2,6	2					8
9	2,8	2,3		2,8	2,8					2,6	2,6					2,6	1,8					9
10	2,8	2,3		2,8	2,8					2,6	2,6					2,6	1,7					10
12	2,6	2,2	1,8	2,7	2,7	2,3	2,3			2,6	2,6					2,5	1,5					12
14	2,3	2,1	1,8	2,6	2,6	2,2	2,2			2,5	2,5	2,1	2,1			2,4	1,3	2,1	1,2			14
16	2,1	1,9	1,8	2,5	2,5	2,1	2,1			2,4	2,4	2,1	2,1			2,3	1,1	2	1,1			16
18	2	1,8	1,7	2,3	2,3	2	2	1,8	1,8	2,3	2,2	2	2	1,7	1,7	2,3	1	2	1	1,7	1	18
20	1,8	1,7	1,7	2,2	2,2	1,9	1,9	1,7	1,7	2,2	2,1	1,9	1,9	1,7	1,7	2,2	0,8	1,9	0,8	1,7	0,8	20
22	1,7	1,7		2,2	2,2	1,9	1,9	1,7	1,7	2,1	1,9	1,9	1,8	1,7	1,7	2,1	0,7	1,8	0,7	1,7	0,7	22
24				2,1	2,1	1,8	1,8	1,6	1,6	2	1,8	1,8	1,7	1,6	1,6	2		1,8	0,6	1,6	0,6	24
26				2	2	1,7	1,7	1,6	1,6	2	1,7	1,7	1,6	1,6	1,6	1,9		1,7		1,6		26
28				1,8	1,8	1,7	1,7	1,6	1,6	1,7	1,6	1,7	1,5	1,6	1,5	1,6		1,7		1,6		28
30				1,5	1,5	1,7	1,7	1,6	1,6	1,4	1,4	1,7	1,4	1,6	1,4	1,3		1,6		1,6		30
32				1,2	1,2	1,5	1,5	1,6	1,6	1,2	1	1,4	1,1	1,6	1,1	1,1		1,4		1,6		32
34				1	1	1,2	1,2	1,3	1,3	1	0,7	1,2	0,9	1,3	0,9	0,9		1,1		1,3		34
36				0,8	0,8	1	1	1,1	1,1	0,8		0,9	0,7	1,1	0,7	0,7		0,9		1,1		36
38				0,6	0,6	0,8	0,8			0,6		0,7		0,8				0,7		0,8		38
40						0,6	0,6															40
I	0					80						92						100				I
II	0					80						92						100				II
III	0					80						92						100				III

** teleskopierbare Lasten / portate del braccio in estensione / cargas telescópables

TAB 105063 / 105065 / 105067

Die Maße. Dimensioni. Dimensiones.

LTM 1045/1

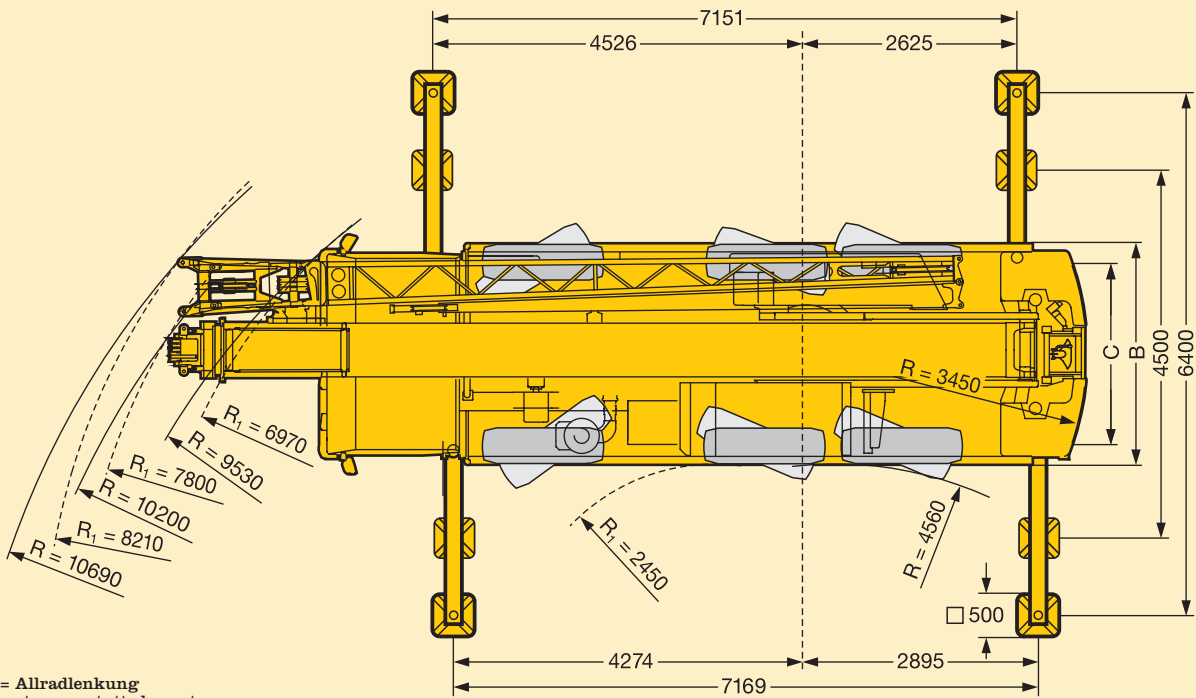
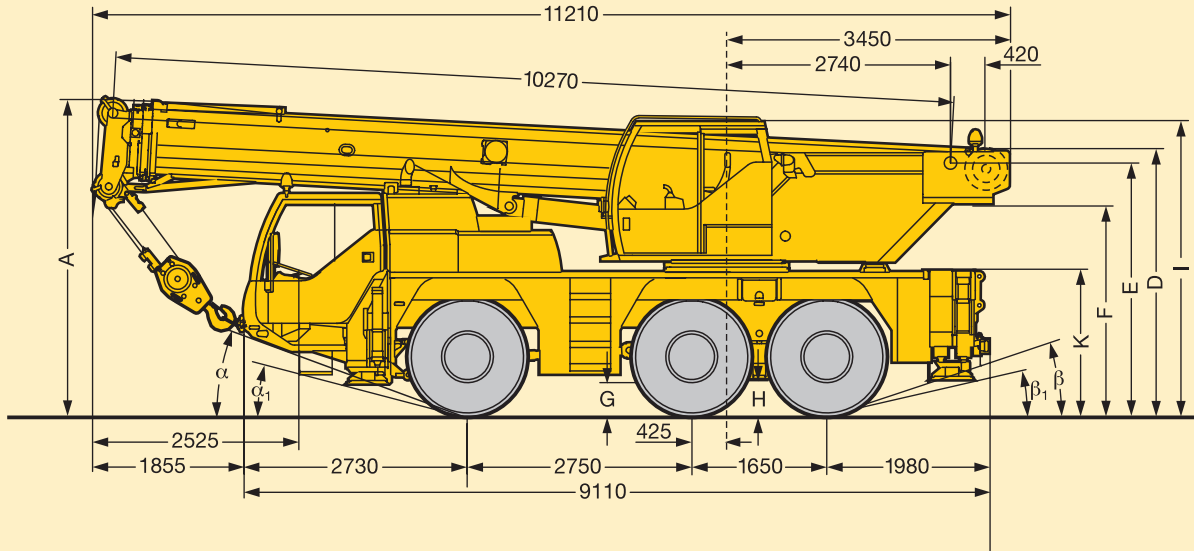

R₁ = Allradlenkung
sterzo su tutte le ruote
con dirección en todos los ejes

	Maße / Dimensioni / Dimensiones mm											α	α_1	β	β_1
	A	A 100 mm*	B	C	D	E	F	G	H	I	K				
14.00 R 25	3800	3700	2540	2123	3200	3023	2490	410	370	3630	1710	20°	15°	17°	13°
16.00 R 25	3850	3750	2680	2231	3250	3073	2540	460	420	3680	1760	22°	17°	19°	15°

* abgesenkt / abbassato / suspensión abajo

Die Gewichte. Pesi. Pesos.

LTM 1045/1



Achse Asse Eje t	1	2	3	Gesamtgewicht t Peso totale t Peso total t
t	12	12	12	36 ¹⁾

¹⁾ mit 7 t Ballast und Klappspitze / con contrappeso di 7 t e falcone ribaltabile / con 7 t de contrapeso y plumín lateral







Traglast t Portata t Capacidad de carga t	Rollen Pulegge Poleas	Stränge Avvolgimenti Reenvios	Gewicht kg Peso kg Peso kg
45	5	10	325
30,2	3	7	280
13,3	1	3	195
4,5	-	1	75

Die Geschwindigkeiten. Velocità. Velocidades.



	1	2	3	4	5	6	7	8	9	10	11	12	R	 %
 14.00 R 25	5	6,4	8,3	10,6	13,5	17,3	22,8	29,3	37,7	48,4	61,5	75	5,1	60 %
 16.00 R 25	5,7	7,3	9,5	12,2	15,4	19,8	26,1	33,5	43,2	55,4	70,4	80	5,5	55 %



Antriebe Azionamento Accionamiento	stufenlos continuo regulable sin escalonamiento	SeilØ / Seillänge Diametro fune / lunghezza fune Diámetro / longitud cable	Max. Seilzug Mass. trazione fune Tiro máx. en cable
	0 - 120 m/min für einfachen Strang m/min. per avvolgimento semplice m/min a tiro directo	15 mm / 180 m	45 kN
	0 - 2 min ⁻¹		
	ca. 46 s bis 81° Auslegerstellung circa 46 s ad un'angolazioni del braccio di 81° aprox. 46 segundos hasta 81° de inclinación de pluma		
	ca. 80 s für Auslegerlänge 10,3 m - 34 m circa 80 s per passare dalla lunghezza del braccio di 10,3 m a 34 m aprox. 80 segundos para telescopar la pluma de 10,3 m - 34 m		

Das Kranfahrgestell.

LTM 1045/1

Rahmen:	Eigengefertigte, verwindungssteife Kastenkonstruktion aus hochfestem Feinkorn-Baustahl.
Abstützungen:	4-Punkt-Abstützung, horizontal und vertikal vollhydraulisch ausschiebbar.
Motor:	6-Zylinder-Diesel, Fabrikat Liebherr, Typ D 926 TI-E A5, wassergekühlt, Leistung nach DIN 270 kW (367 PS) bei 2100 min ⁻¹ nach ECE-R 24.03 und 2001/27/EG (Euro 3), max. Drehmoment 1650 Nm bei 1200 - 1450 min ⁻¹ , elektronisches Motormanagement. Kraftstoffbehälter: 350 l.
Getriebe:	ZF-12-Gang-Schaltgetriebe mit automatisiertem Schaltsystem AS-TRONIC.
Achsen:	Alle Achsen gelenkt. Achsen 2 und 3 sind Planetenachsen mit Differentialsperren.
Federung:	Alle Achsen hydropneumatisch gefedert und hydraulisch blockierbar.
Bereifung:	6fach. Reifengröße: 14.00 R 25.
Lenkung:	Mechanische Lenkung der Vorderachse, hydraulisch unterstützt, Reservelenkpumpe, Lenkung der Hinterachsen hydraulisch zuschaltbar. Hydrostatische Lenkung aller Achsen aus der Krankabine. Lenkung entsprechend EG-Richtlinie 70/311/EWG.
Bremsen:	Betriebsbremse: Allrad-Servo-Druckluftbremse, 2-Kreisanlage. Handbremse: Federspeicher auf die Räder der 1. und 2. Achse wirkend. Dauerbremse: Auspuffklappenbremse mit Liebherr-Zusatzbremsystem. ABV-Automatischer-Blockier-Verhinderer in Verbindung mit ASR-Antischlupfregelung. Bremsen entsprechend EG-Richtlinien 71/320 EWG.
Fahrerhaus:	2-Mann-Fahrerhaus in Stahlblechausführung, Kataphorese tauchgrundiert, gummielastisch aufgehängt und hydraulisch gedämpft, Sicherheitsverglasung, Bedienungs- und Kontrollinstrumente.
Elektr. Anlage:	Steuerung der elektrischen und elektronischen Komponenten mit modernster Datenbus-Technik, 24 Volt Gleichstrom, 2 Batterien je 170 Ah, Beleuchtung nach StVZO.

Der Kranoberwagen.

Rahmen:	Eigengefertigte, verwindungssteife Schweißkonstruktion aus hochfestem Feinkorn-Baustahl. Als Verbindungselement zum Kranfahrgestell dient eine 1reihige Kugeldrehverbindung, die unbegrenztes Drehen ermöglicht.
Kranantrieb:	Diesel-hydraulisch mit 1 Axialkolben-Verstellpumpe mit automatischer Leistungsregelung, 1 Zahnradpumpe, vom Dieselmotor im Fahrgestell angetrieben, offene Ölkreisläufe mit hydraulischem „Load Sensing“. 4 Arbeitsbewegungen gleichzeitig fahrbar.
Steuerung:	Hydraulische Vorsteuerung der Antriebe über selbstzentrierende 4fach Handsteuerhebel, Komfort-Armlehnensteuerung.
Hubwerk:	Axialkolben-Konstantmotor, Hubwerkstrommel mit eingebautem Planetengetriebe und federbelasteter Haltebremse, Antrieb im geregelten, offenen Ölkreislauf.
Wippwerk:	1 Differentialzylinder mit vorgesteuertem Bremsventil.
Drehwerk:	Axialkolben-Konstantmotor, Planetengetriebe, federbelastete Haltebremse. Hydraulische Vorsteuerung, offener Ölkreislauf, mit Fußpedal als Betriebs- und Haltebremse ausgeführt, Drehgeschwindigkeit stufenlos regelbar.
Krankabine:	In verzinkter Stahlblechausführung, pulverbeschichtet, Sicherheitsverglasung, Bedienungs- und Kontrollelemente für den Kran- und Fahrbetrieb.
Sicherheitseinrichtungen:	LICCON-Überlastanlage, Hubendbegrenzung, Sicherheitsventile gegen Rohr- und Schlauchbrüche, Testsystem für Servicezwecke.
Teleskopausleger:	Beulsichere und verwindungssteife Konstruktion aus hochfestem Feinkornbaustahl mit ovalem Auslegerprofil, 1 Anlenkstück und 3 Teleskopteile. Die Teleskope werden über ein 3-stufiges, hydromechanisches Teleskopiersystem mit Zweifach-Flaschenzug ausgefahren. Ausleger unter Teillast teleskopierbar. Auslegerlänge: 10,3 m - 34 m.
Ballast:	7 t
Elektr. Anlage:	Steuerung der elektrischen und elektronischen Komponenten mit CAN-Bus und Liebherr-Systembus (LSB).

Die Zusatzausrüstung.

Klappspitze:	Einfach-Klappspitze 9,2 m lang, unter 0°, 20° oder 40° montierbar. Doppel-Klappspitze 9,2 m - 16 m lang, unter 0°, 20° oder 40° montierbar.
Bereifung:	6fach. Reifengröße: 16.00 R 25.
Antrieb 6 x 6:	Zusätzlich wird die 1. Achse angetrieben.
Weitere Zusatzausrüstung auf Anfrage.	

Telaio:	Produzione Liebherr, struttura di tipo scatolato antitorzione in acciaio a grana fine ad elevato grado di snervamento.
Stabilizzatori:	4 stabilizzatori completamente idraulici.
Motore:	Diesel, 6 cilindri, marca Liebherr, tipo D 926 TI-E A5, raffreddato ad acqua, potenza 270 kW (367 HP) al regime di 2100 giri/min., secondo norme ECE-R 24.03 ed 2001/27/EG (Euro 3), coppia max. 1650 Nm a regime di 1200 - 1450 giri/min, a comando elettronico. Capacità serbatoio carburante: 350 lt.
Cambio:	Cambio automatico ZF, a 12 marce, con sistema AS-TRONIC.
Assi:	Tutti gli assi sterzanti. Assi 2 e 3 con riduttori planetari e con bloccaggio dei differenziali.
Sospensioni:	Tutti gli assi hanno una sospensione idropneumatica, bloccabile idraulicamente.
Pneumatici:	6 gomme. Dimensione: 14.00 R 25.
Sterzo:	Servosterzo con due circuiti idraulici, meccanico servoassistito dalla cabina di guida, idrostatico dalla cabina gru. Pompa di soccorso azionata dalla trasmissione. In accordo con le normative CEE 70/311.
Freni:	Freno di servizio: pneumatico servoassistito, a doppio circuito, agente su tutti gli assi. Freno a mano: di tipo meccanico agente sull'asse 1 e 2. Freno rallentatore: sistema addizionale Liebherr sullo scarico. Sistema automatico antibloccaggio ABV con controllo antipattinamento ASR. In accordo con le normative CEE 71/320.
Cabina di guida:	Cabina spaziosa a 2 posti, in lamiera d'acciaio zincato con verniciatura polveri, sospensione elastica, con vetratura di sicurezza completa di moderna strumentazione.
Impianto elettrico:	Controllo delle componenti elettriche ed elettroniche con la più moderna tecnica di trasmissione "dati bus", 24 Volt corrente continua, 2 batterie da 170 A, illuminazione e segnalazione visiva secondo le norme per la circolazione.

Torretta.

Telaio:	Produzione Liebherr, struttura saldata antitorzione in acciaio a grana fine ad elevato grado di snervamento. L'elemento di giunzione tra l'autotelaio e la torretta è costituito da una ralla con singola corona di rulli, che permette una rotazione continua.
Impianto:	Diesel idraulico, pompa con cilindrata variabile a pistoni assiali e doppia pompa ad in granaggi indipendenti azionate dal motore diesel. Circuiti idraulici di tipo aperto con circuiti individuali di potenza "load sensing". Si possono avere 4 movimenti simultanei indipendenti.
Comando:	Per mezzo di manipolatori a ritorno automatico in posizione neutra e mediante la regolazione dei giri del motore.
Argano:	Motore a pistoni assiali, tamburo con riduttore epicicloidale integrato e freno di arresto multidisco meccanico.
Sollevamento braccio:	Cilindro idraulico con valvola di blocco pilotata nel circuito di comando.
Rotazione:	Motore idraulico a cilindrata fissa, riduttore epicicloidale e freno di arresto di tipo meccanico ad azionamento idraulico. Controllo continuo della velocità di rotazione.
Cabina di manovra:	In lamiera d'acciaio zincata con vetri di sicurezza, verniciatura a polveri, dotata di strumenti di controllo e di comando.
Dispositivi di sicurezza:	Limitatore di carico elettronico LICCON, interruttori di fine corsa sollevamento, valvole di sicurezza e Test System.
Braccio telescopico:	Braccio telescopico a sezione ovoidale antitorzione, in acciaio a grana fine. 1 elemento di base e 3 elementi telescopici. Tutti gli elementi sono sfilabili idraulicamente ed indipendentemente uno dall'altro. Sistema di telescopaggio rapido "Telematik". Lunghezza braccio: 10,3 - 34 m.
Contrappeso:	7 t
Impianto elettrico:	Comando dei componenti elettrici ed elettronici e con il moderno sistema CAN-Bus ed il Sistema Bus Liebherr (LSB).

Equipaggiamento addizionale.

Falcone ribaltabile:	Singolo da 9,2 m con inclinazione 0°, 20° o 40°. Doppio da 9,2 - 16 m con inclinazione 0°, 20° o 40°.
Pneumatici:	6 gomme. Dimensione: 16.00 R 25.
Trazione 6 x 6:	Trazione anche del 1° asse.

Altri equipaggiamenti addizionali sono fornibili a richiesta.

Bastidor:	Tipo cajón, fabricación propia en acero estructural de grano fino de alta resistencia, a prueba de torsión.
Estabilizadores:	4 puntos de apoyo, con movilidad horizontal y vertical totalmente hidráulica.
Motor:	Diesel de 6 cilindros, marca Liebherr, tipo D 926 TI-E A5, refrigerado por agua, potencia según DIN 270 kW (367 CV) a 2100 min ⁻¹ según norma ECE-R 24.03 y 2001/27/EG (Euro 3), par de giro máximo 1650 Nm a 1200 – 1450 min ⁻¹ , gestión electrónica de motores. Depósito de combustible: 350 l.
Caja de cambios:	Caja de cambios ZF de 12 marchas, con sistema de cambio automático AS-TRONIC.
Ejes:	Todos los ejes con dirección. Los ejes 2 y 3 son ejes planetarios con bloqueos de diferenciales.
Suspensión:	Suspensión hidroneumática y bloqueo hidráulico en todos los ejes.
Cubiertas:	6 cubiertas, tamaño: 14.00 R 25.
Dirección:	Dirección mecánica del eje delantero, con apoyo hidráulico. Bomba auxiliar de dirección, dirección de los ejes traseros hidráulicamente conectable. Dirección hidrostática de todos los ejes desde la cabina de grúa. Dirección según directiva de la CE 70/311/CEE.
Frenos:	Freno de servicio: servofreno neumático con actuación a todas las ruedas, sistema de 2 circuitos. Freno de mano: por acumuladores de muelle con actuación a las ruedas de los ejes 1 y 2. Freno continuo: freno de chapaleta de escape con sistema de freno adicional Liebherr. Mecanismo automático antibloqueo ABV en combinación con regulación antideslizamiento ASR. Frenos según directivas de la CE 71/320 CEE.
Cabina:	Cabina de conducción de 2 plazas fabricada en chapa de acero, provista de imprimación cataforética por inmersión, con suspensión elástica y amortiguación hidráulica, acristalamiento de seguridad, instrumentos de mando y control.
Sistema eléctrico:	Mando de los componentes eléctricos y electrónicos con la más moderna tecnología de bus de datos, 24 voltios de corriente continua, 2 baterías con 170 Ah cada una, alumbrado según código de permiso de circulación.

Superestructura.

Bastidor:	Fabricación propia, construcción soldada resistente a la torsión, fabricada en acero estructural de grano fino de alta resistencia. Unido al chasis mediante una unión giratoria sobre bolas de 1 hilera que posibilita un giro ilimitado.
Accionamiento de grúa:	Diesel-hidráulico con 1 bomba de desplazamiento variable de pistones axiales con regulación automática de potencia, 1 bomba de engranajes accionada por el motor diesel del chasis, circuitos de aceite abiertos con "Load Sensing" hidráulico. 4 movimientos de trabajo accionables simultáneamente.
Mando:	Mando hidráulico previo de los accionamientos mediante palanca de mando manual autocentrante con 4 movimientos, cómodo mando de reposabrazos.
Cabrestante:	Motor de pistones axiales de desplazamiento constante, tambor de cabrestante con engranaje planetario incorporado y freno de retención accionado por muelle, accionamiento en circuito de aceite abierto y regulado.
Inclinación pluma:	1 cilindro diferencial con válvula de freno con mando previo.
Mecanismo de giro:	Motor de pistones axiales de desplazamiento constante, engranaje planetario, freno de retención accionado por muelle. Mando previo hidráulico, circuito de aceite abierto, ejecutado con pedal para freno de servicio y freno de retención, velocidad de giro de regulación continua.
Cabina:	Construida en chapa de acero galvanizada, con recubrimiento de polvo, acristalamiento de seguridad, elementos de control y mando para funcionamiento de grúa y traslación.
Dispositivos de seguridad:	Limitador de cargas LICCON, limitador de fin de carrera de elevación, válvulas de seguridad contra la rotura de tuberías y latiguillos, sistema de comprobación para fines de mantenimiento.
Pluma telescópica:	Construcción en acero de grano fino de alta resistencia, seguro contra abolladuras y a prueba de torsión, con perfil de pluma ovalado, 1 tramo base y 3 tramos telescópicos. Los tramos telescópicos se despliegan mediante un sistema de telescopaje hidromecánico de 3 etapas con polipasto doble. Longitud de pluma: 10,3 m – 34 m.
Contrapeso:	7 t
Sistema eléctrico:	Mando de los componentes eléctricos y electrónicos con bus CAN y bus de sistema Liebherr (BSL).

Equipamiento suplementario.

Plumín lateral:	Plumín lateral sencillo de 9,2 m de longitud, montable con angulación de 0°, 20° ó 40°. Plumín lateral doble de 9,2 m – 16 m de longitud, montable con angulación de 0°, 20° ó 40°.
Cubiertas:	6 cubiertas, tamaño: 16.00 R 25.
Tracción 6 x 6:	Motricidad adicional en el 1 ^{er} eje.
Otro equipamiento bajo pedido.	

Änderungen vorbehalten. / Con riserva di modifiche. / Salvo modificaciones.

TP 325b.isp.6.02

Nehmen Sie Kontakt auf mit
Si prega di rivolgersi a
Dirijase a
LIEBHERR-WERK EHINGEN GMBH
D-89582 Ebingen/Donau, Telefon (0 73 91) 5 02-0, Telefax (0 73 91) 5 02-33 99
www.liebherr.com, E-mail: info@lwe.liebherr.com



Courtesy of Crane.Market